

センサー部：F-3D

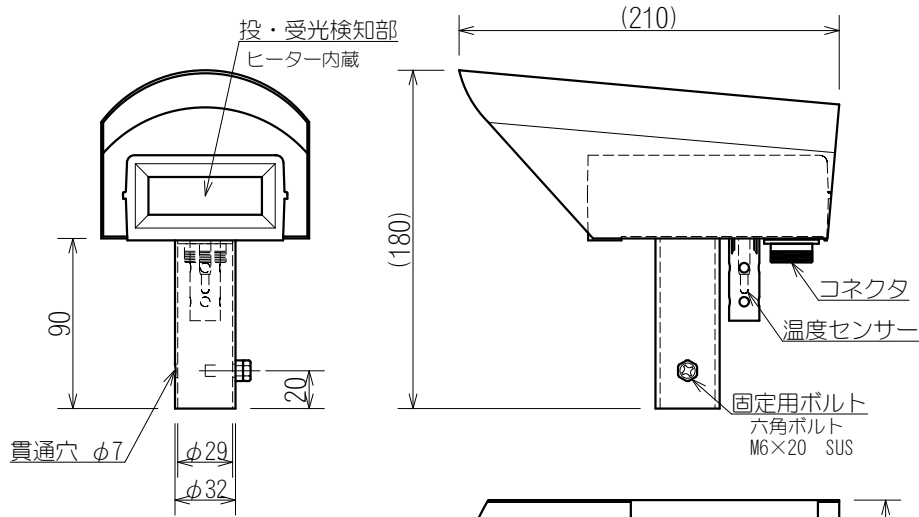

	センサーケース		センサーカバー	
	カバー	パイプ	カバー	パイプ
材質	AES樹脂	SUS430	SUS430	SUS304
板厚	3.0t	1.0t	1.0t	1.5t
表面	ライトベージュ			
概算質量	0.9kg			

本体制御部：SHK-754S-I（屋内外プラボックス入り）

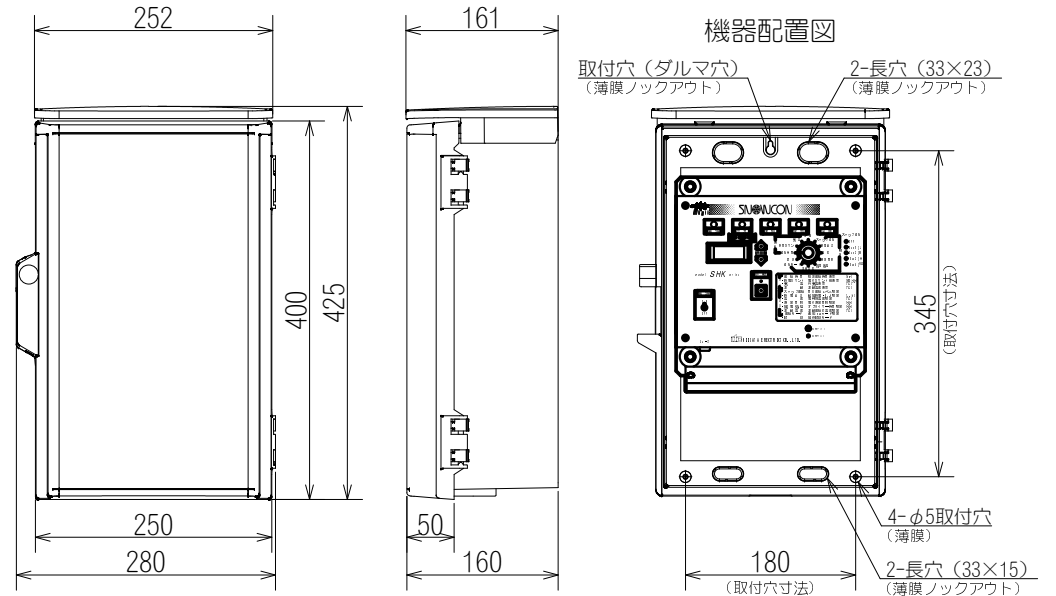

	屋内外プラボックス		本体	
	ポデー	扉	シャーシ	パネル
材質	ABS樹脂	アクリル樹脂	アルミ	アルミ
表面	ホワイト	ライトグレー	マットブラック	マットブラック
概算質量	3.0kg			

接続ケーブル：CA-SH05

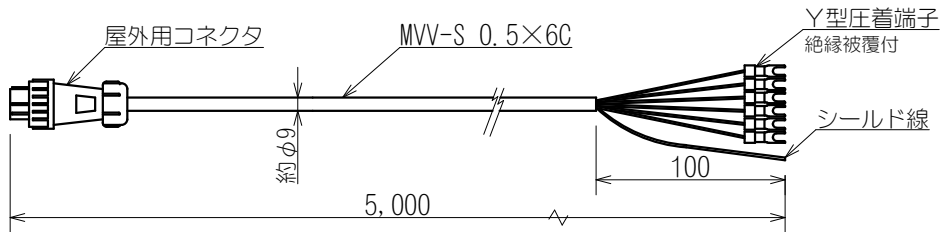

凍結温度センサー：H-1

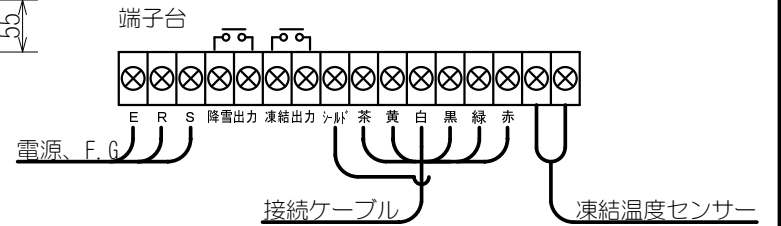
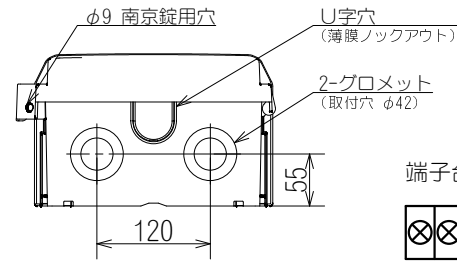
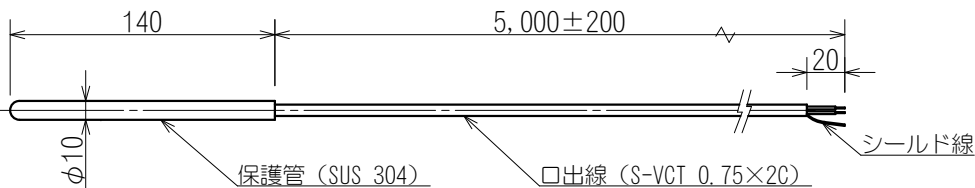

尺度：A4 1/4（本体制御部のみ1/8）

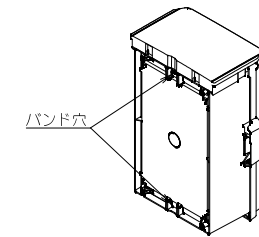

ポールへの取付けは、専用取付金具2SPS-S2またはコン柱金具POM-4（日東工業製）のご使用をお奨めします。

品名	降雪センサー 光スノーコン（間欠運転）		
承認	山崎	型式	SHK-754-I
検図	平井	図番	N-53420
製図	徳茂	REV.	2
2016. 03. 10	新潟電機株式会社		