

# 内部接続図

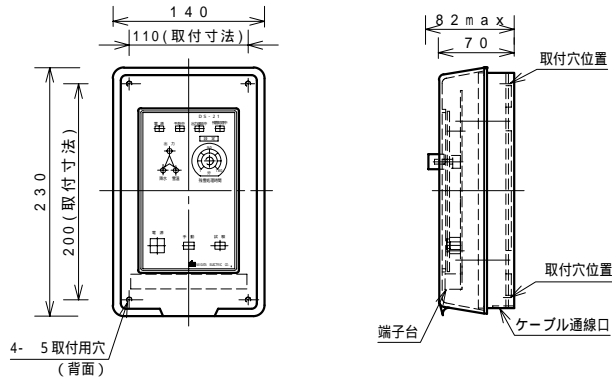

本体 (縮尺 1/7) 材質 スチロール系樹脂  
 塗装色 5Y8.5/1

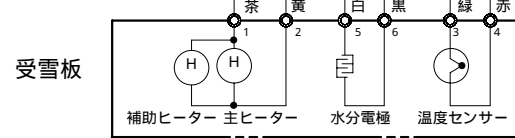
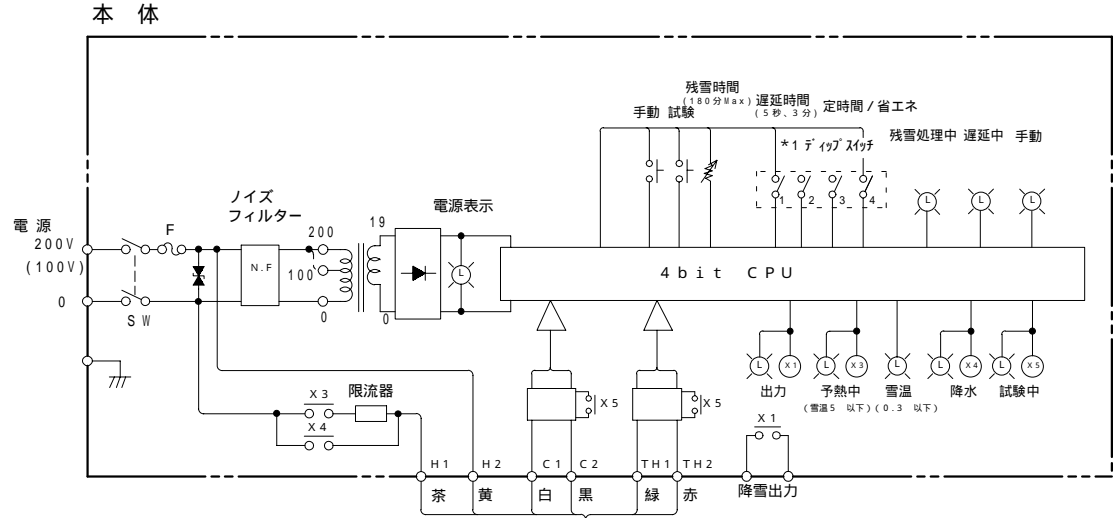

\*1 ディップスイッチ

SW	用途	位置	
		ON	OFF
1	オンディレー設定	5秒	3分
2	N C	—	—
3	N C	—	—
4	残雪時間モード設定	定時間モード	省エネモード

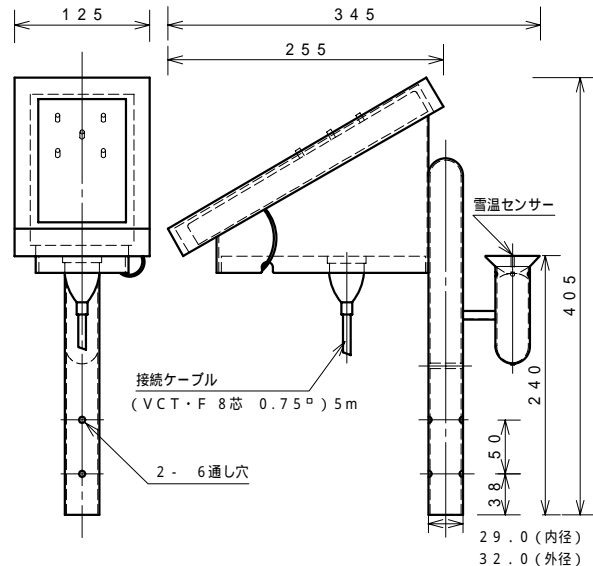

受雪板 GK-7 (縮尺 1/7)

材質 受雪板 FRP  
 シャーシ SUS430  
 塗装色 5Y7/1

注) 本体、受雪板とも電源電圧は100V、200Vそれぞれ専用となっており、兼用出来ません。

品名	マイコン式 降雪センサー		
材質		品番	DSK-217
表面		図番	N-979002
承認	検図	製図	
丸山	加藤	田中	新潟電機株式会社